



➤ **KONSTRUKTION**

Umfassendes Design:

- Hilfseinrichtungen für Kessel und Umweltschutzanlagen,
- Druck und drucklose Tanks,
- Abluft- und Luftkanäle zusammen mit dem Gebäudeteil - dem Tragwerk,
- Luft- und Abgaskanäle mit Zubehör (Klappen, Schieber),
- Serviceplattformen,
- Tragende Strukturen - inklusive Masse- und Festigkeitsoptimierung,
- Transport- und Beschädigungsbalken,
- Elemente des Denitrifikationssystems,
- Elemente der Entschlackungs- und Entschungsanlage - z.B. Entschlacker, Förderer, Elektrofiltergehäuse,
- großformatige Metallkompensatoren, die an Abluft- und Luftkanälen montiert werden,
- Installation von Ascheblasen mit Dampf- und Wassergebläsen (Wasserwerfer) Kessel und für LUVU Und GAVO,
- Planung von Wärme- und Schallschutzisolierungen,
- Rohrleitungen von Nieder- und Mitteldruckanlagen - mit Festigkeitsberechnungen, Auswahl der Aufhängungen.

➤ **Anlagenbau:**

- Konstruktion von mechanischen Anlagen,
- Förderbänder - Band-, Schnecken-, Kratzer-, Becherwerksförderer,
- Kohle-, Kalkstein-, Sand- und Ascheförderer,
- Entschlackungsmittel,
- Zellspender,
- Klappen,
- Absperrschieber,
- Biomassetransport,
- Auswahl der Antriebe,
- Modernisierung von Antrieben - Einsatz von Umrichtern, Austausch von Motoren durch neue energiesparende neue Generation,
- Auswahl von Ventilen und anderen Armaturen,

➤ **FEM - Modellierung:**



Bild. Beispiel-Screenshots aus dem FEM-Berechnungsprogramm - Modellierungsergebnisse.

Wir verfügen über eine eigene Software, mit der wir Modelle und Festigkeitsanalysen von Stab- und Schalenstrukturen durchführen können.

➤ Strömungsmodellierung - CFD-Analyse

- Analyse von Strömungsproblemen bei der Konfiguration bestehender Anlagen mit Maßnahmen zur Verbesserung der Struktur,
- Auswahl der Stream-Direktoren,
- Optimierung der Struktur von Kanälen, Rohren, Schaufeln,
- Strömungsanalyse von Strömungsmaschinen und -geräten,

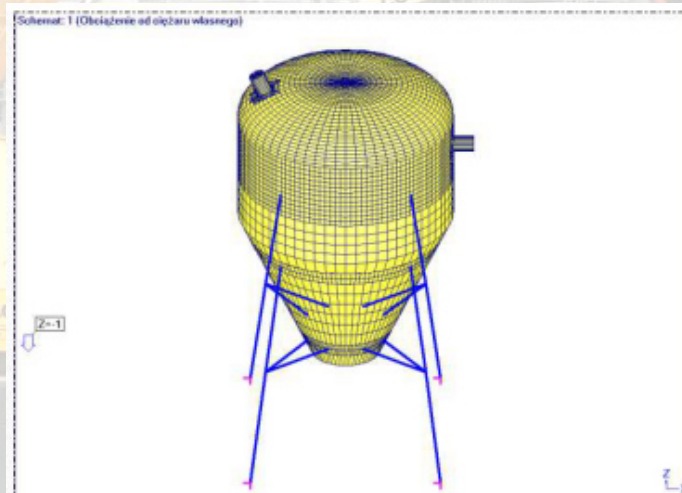
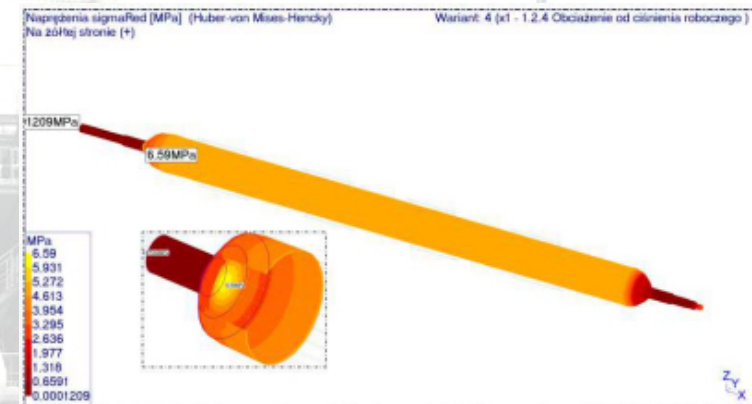
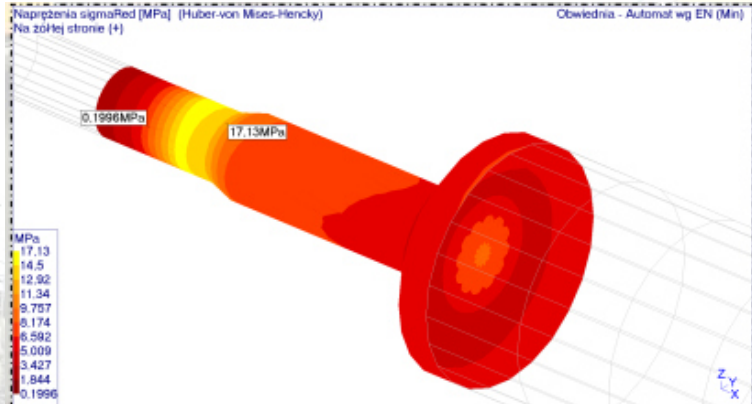
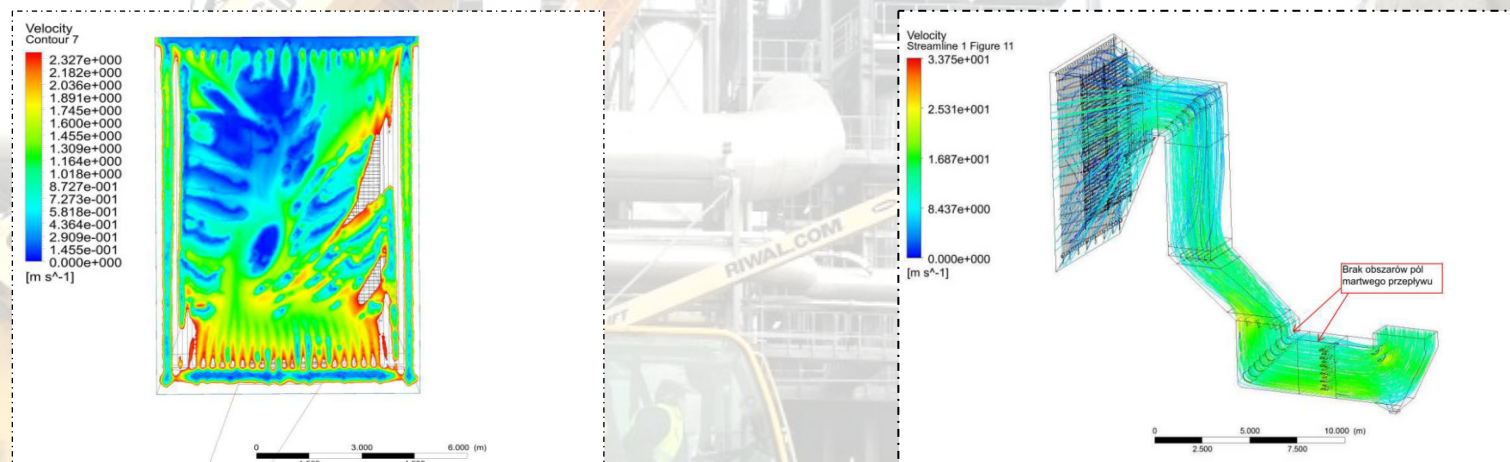

Bild. Beispiel für die Rauchgasströmungsanalyse - Zufluss zum Elektrofilter.